

**PHILIPS**

Lumea

SC1994, SC1997,  
SC1998, SC1999

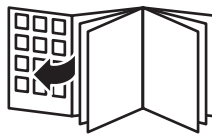



1

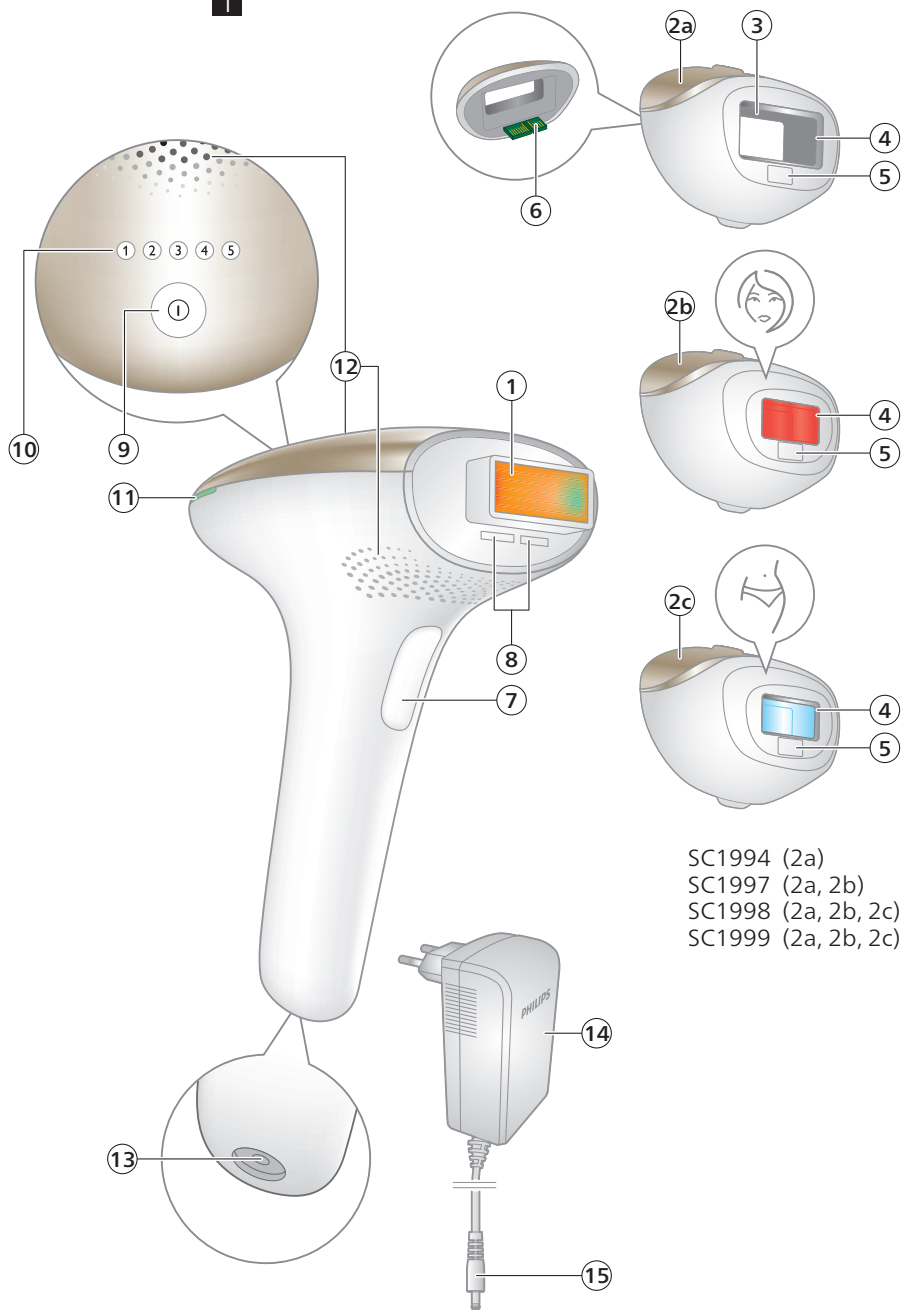

SC1994 (2a)  
SC1997 (2a, 2b)  
SC1998 (2a, 2b, 2c)  
SC1999 (2a, 2b, 2c)

## Відповідні кольори шкіри



## Колір волосся на тілі



**Українська 6**

## Зміст

Вітаємо _____	6
Огляд пристрою _____	7
Протипоказання _____	7
Важлива інформація з техніки безпеки _____	9
Як працює IPL _____	11
Рекомендований графік застосування _____	12
Очікувані результати _____	13
Застосування фотоепілятора Lumea _____	14
Докладніше про фотоепілятор Lumea _____	19
Насадки _____	19
Сенсор кольору шкіри _____	20
Вибір інтенсивності світла _____	20
Режими подачі імпульсу світла: з відривом пристрою (Stamp & Flash) та без відриву (Slide & Flash) _____	21
Використання епілятора Lumea перед прийманням сонячних ванн і засмаги та після них _____	21
У дорогу з фотоепілятором _____	22
Після використання _____	22
Усунення несправностей _____	23
Гарантія та підтримка _____	26
Утилізація _____	27
Технічні характеристики _____	27
Електромагнітна сумісність — інформація про відповідність _____	28
Пояснення символів _____	28

## Вітаємо

Вітаємо у світі краси Philips Lumea! Ви лише за кілька тижнів від гладенької шовковистої шкіри.



Фотоепілятор Lumea використовує технологію інтенсивного імпульсного світла (IPL) – один із найефективніших методів, що надовго запобігає росту волосся. Раніше ця технологія використовувалася лише в професійних салонах краси. Разом із провідними вченими й дерматологами ми пристосували її для простого й ефективного використання в комфортних домашніх умовах. Лагідний епілятор Lumea зручний і ефективний, а також гарантує комфорт завдяки широкому вибору інтенсивності світла. Залиште небажане волосся в минулому.

Пристрій Lumea можна використовувати для видалення волосся на тілі та обличчі (ділянки нижче вилиць).

Щоб у повній мірі скористатися підтримкою, яку пропонує компанія Philips, зареєструйте свій виріб на веб-сайті [www.philips.com/support](http://www.philips.com/support). Щоб отримати додаткову інформацію, відвідайте сайт [www.philips.com/Lumea](http://www.philips.com/Lumea). Тут ви знайдете поради наших експертів, навчальне відео, а також відповіді на часті запитання. Отримайте максимальне задоволення від епілятора Lumea.

Примітка. Завжди тримайте ці інструкції поблизу пристрою.

## Огляд пристрою

- |  |  |
|--|--|
| <ol style="list-style-type: none"> <li>1 Віконце для випромінювання світла (із вбудованим УФ-фільтром)</li> <li>2 Насадки             <ol style="list-style-type: none"> <li>a Насадка для тіла</li> <li>b Насадка для обличчя  (SC1997, SC1998 і SC1999)</li> <li>c Насадка для зони бікіні  (SC1998, SC1999)</li> </ol> </li> <li>3 Рефлектор всередині насадки</li> <li>4 Вбудована система безпеки</li> <li>5 Датчик кольору шкіри</li> <li>6 Електронні контакти</li> <li>7 Кнопка випромінювання</li> <li>8 Отвір для електронних контактів</li> </ol> | <ol style="list-style-type: none"> <li>9 Кнопка «Увімк./Вимк.» та налаштування інтенсивності світла</li> <li>10 Індикатори інтенсивності</li> <li>11 Індикатор «ГОТОВИЙ до випромінювання»</li> <li>12 Вентиляційні отвори</li> <li>13 Роз'єм пристрою</li> <li>14 Адаптер</li> <li>15 Мала вилка</li> <li>16 Футляр (не показано)</li> <li>17 Ганчірка для очищення (не зображено)</li> </ol> |
|--|--|

## Протипоказання



## Умови використання

Не використовуйте пристрій:

- Якщо вам менше 18 або більше 65 років.
- Якщо ваш колір шкіри позначено символом  у таблиці "Відповідні кольори шкіри" на початку посібника користувача.
- Якщо ви вагітні або годуєте груддю (пристрій не було перевірено на жінках у період вагітності й годування груддю).
- Якщо маєте активний імплантат, наприклад кардіостимулятор, нейростимулятор, дозатор інсуліну тощо.

## Лікарські препарати та медичні втручання

У жодному разі не використовуйте пристрій у наведених нижче випадках, пов'язаних із застосуванням лікарських препаратів.

- Якщо вашу шкіру протягом останніх 7 днів було оброблено препаратами, що містять альфа-гідрокислоти (АНА), бета-гідрокислоти (ВНА), третиноїн для місцевого застосування та азелаїнову кислоту.
- Якщо ви приймали будь-яку форму ізотретиноїну Аккутан або Роаккутан протягом останніх шести місяців. Ці препарати можуть спричиняти вразливість шкіри до надривів, ран чи подразнення.
- Якщо ви приймаєте фотосенсибілізуючі препарати, ознайомтеся з інструкцією до них. Не використовуйте пристрій, якщо в інструкції до препарату рекомендовано уникати сонця чи попереджається про можливі фотоалергічні або фототоксичні реакції під час прийому.

- Якщо ви приймаєте антикоагулянти, зокрема великі дози аспірину, і лікування не передбачає можливості зробити однотижневу перерву перед кожним використанням пристрою, щоб вивести препарат з організму.

Не використовуйте пристрій:

- Якщо ви проходили променеве лікування або хіміотерапію протягом останніх 3 місяців.
- Якщо ви вживаєте знеболюючі засоби, які зменшують чутливість шкіри до високих температур.
- Якщо ви приймаєте препарати, які пригнічують імунну систему.

## Патології та розлади

Не використовуйте пристрій:

- Якщо ви страждаєте на діабет або інше системне захворювання чи порушення обміну речовин.
- Якщо ви страждаєте на серцеву недостатність.
- Якщо у вас хвороба, яка спричиняє чутливість до світла, наприклад поліморфний фотодерматоз, сонячна кропив'янка, порфірія тощо.
- Якщо у вас був колагеноз, зокрема утворювалися келоїдні рубці чи спостерігалось погане загоювання ран.
- Якщо ви страждаєте на епілепсію з чутливістю до миготіння світла.
- Якщо шкіра чутлива до світла, і на ній швидко виникають алергічні реакції.
- Якщо у вас захворювання шкіри, наприклад рак шкіри в активній стадії; якщо у вас був рак шкіри чи інші ракові захворювання на ділянках, які потрібно обробити.
- Якщо у вас були судинні захворювання, наприклад варикозне розширення вен або ектазія судин, на ділянках, які потрібно обробити.
- Якщо у вас порушення згортання крові.
- Якщо у вас хвороби, які пригнічують імунну систему (включаючи ВІЛ-інфекцію або СНІД).
- Якщо у вас є порушення пігментації, як-от вітиліго.

## Захворювання шкіри

Не використовуйте пристрій:

- Якщо ви страждаєте на інфекційні захворювання, екзему, маєте опіки, запалені фолікули, відкриті рани, подряпини, простий (шкірний) герпес, поранення, ураження шкіри або гематоми (синці) на ділянках, які потрібно обробити.
- Якщо шкіра подразнена (має почервоніння або подряпини), ви обгоріли на сонці, засмагали або застосовували засоби для-автотасмаги.
- На таких ділянках: на родимих плямах, веснянках, збільшених венах, потемнілих пігментованих ділянках шкіри, шрамах, аномаліях на шкірі без консультації лікаря. Це може призвести до опіку чи зміни кольору шкіри й ускладнити виявлення хвороб, пов'язаних зі шкірою.
- На таких ділянках: бородавки, татуювання або ділянки з перманентним макіяжем.



## Ділянки



У жодному разі не використовуйте пристрій на поданих нижче ділянках.

- Навколо очей, на бровах і біля них. Пристрій Lumea можна використовувати лише для видалення волосся на тілі та обличчі (ділянки нижче виліць).
- На губах, ділянці волосся на голові, промежині, сосках, ареолах, малих статевих губах, піхві, анусі та всередині ніздрів і вух.
- На ділянках, для яких використовуються дезодоранти тривалої дії. Це може спричинити шкірні реакції.
- Поверх або біля таких чужорідних тіл, як силіконові імпланти, місця для підшкірних ін'єкцій (введення інсуліну) чи пірсинг.
- **Чоловікам** заборонено використовувати цей пристрій на обличчі та шиї (зокрема в зоні росту бороди й бакенбардів), а також в усій зоні геніталій, оскільки волосся в цих ділянках має іншу структуру. Це може призвести до опіку, що супроводжуватиметься болем, тривалим почервонінням і зміною пігментації.

Примітка. Це неповний список. Якщо ви не впевнені, чи можете користуватися пристроєм, радимо звернутися до лікаря.

## Важлива інформація з техніки безпеки



### Попередження

Ознайомтеся з цими інструкціями й дотримуйтесь їх, щоб оптимізувати використання пристрою та запобігти ризику травмування, шкірних реакцій і побічних ефектів чи принаймні мінімізувати його.

- Перед використанням Lumea очистьте шкіру й переконайтеся, що вона повністю суха, на ній немає волосся й лосьйонів чи гелів.
- Зберігайте пристрій і адаптер сухими.
- Пристрій не можна мити. Ніколи не занурюйте зарядний пристрій у воду та не мийте його під краном.
- Поєднання води та електрики становить загрозу. Не використовуйте епілятор у вологому середовищі (наприклад, у ванній кімнаті, біля душу чи басейну). Потраплення вологи може призвести до пошкодження пристрою та становить потенційну небезпеку.
- Завжди перевіряйте пристрій перед використанням. Не використовуйте пошкоджені пристрій чи адаптер. Завжди заміняйте пошкоджену частину пристрою оригінальним відповідником.
- Для запобігання ураженню електричним струмом не торкайтеся внутрішніх частин зламаного чи пошкодженого пристрою або адаптера.
- Не використовуйте пристрій, якщо УФ-фільтр віконця для випромінювання світла та/або насадка зламані, оскільки за цих обставин не можна гарантувати безпечної експлуатації пристрою.

- Не намагайтеся відкривати чи ремонтувати цей пристрій. Відкриття фотоепілятора Lumea від Philips може спричинити небезпечний контакт з електричними компонентами та імпульсною світловою енергією, що, у свою чергу, може призвести до тілесних пошкоджень та/або травмування очей.
- Перевірку та ремонт пристрою слід проводити виключно в сервісному центрі, уповноваженому Philips. Ремонт, виконаний неспеціалістами, може викликати дуже небезпечну ситуацію для користувача.
- Не намагайтеся змінювати це обладнання. Не змінюйте, не коригуйте та не обрізайте жодних частин пристрою (наприклад, адаптер чи його шнур), оскільки це може спричинити небезпечну ситуацію.
- Використовуючи пристрій, не дивіться на спалахи. Використовуйте пристрій у добре освітленій кімнаті, щоб спалах був менш яскравим для очей. Хоча це не належить до обов'язкових заходів безпеки, ви можете для зручності вдягати сонцезахисні або захисні окуляри, якщо світло завдає вам дискомфорт або здається занадто яскравим.
- Не застосовуйте більше одного імпульсу на одній ділянці шкіри. Поверхня насадки має накладатися на частину попередньо обробленої ділянки, щоб забезпечити охоплення всієї оброблюваної поверхні шкіри. Однак багаторазова обробка однієї ділянки не підвищує ефективність.
- З міркувань гігієни пристроєм має користуватися лише одна особа.
- Не використовуйте креми для видалення волосся на ділянках, де планується застосування пристрою, оскільки хімічні речовини можуть викликати шкірні реакції.
- Не помічайте ділянки шкіри олівцем або ручкою. Це може призвести до опіків шкіри.
- У деяких людей видалення волосся за допомогою інтенсивного імпульсного світла може прискорити ріст волосся. За останніми даними, найвищий ризик цього мають жінки Середземномор'я, Близького Сходу та Південної Азії в разі обробки обличчя та шиї.
- Якщо після видалення волосся на шкірі з'явилося подразнення або почервоніння, зачекайте доки воно зникне, і лише потім наносьте будь-які засоби. Якщо подразнення з'явилося після того, як Ви нанесли ці засоби, змийте їх водою. Якщо шкірні реакції залишаються, припиніть користування пристроєм і порадьтеся з лікарем.
- Якщо гоління, епіляція воском чи іншими засобами призводять до подразнення шкіри, рекомендуємо не використовувати пристрій, доки ці симптоми не зникнуть.
- Особи з послабленими відчуттями, фізичними чи розумовими вадами або без належного досвіду та знань можуть використовувати цей пристрій лише під наглядом чи за вказівками особи, що відповідає за безпеку їхнього життя.
- Тримайте епілятор Lumea подалі від дітей.
- Дорослі повинні стежити, щоб діти не бавилися пристроєм. Щоб уникнути можливих ризиків, таких як опромінення світлом, ураження електричним струмом, задушення кабелями або проковтування насадок, слід користуватися пристроєм лише під наглядом.

- Не засмагайте під сонцем або в солярії принаймні 4 тижні перед і 48 годин після використання епілятора Lumea. Для чутливої або засмаглої шкіри збільшується ризик опіків або зміни пігментації. Для захисту шкіри від сонця носіть закритий одяг і наносьте сонцезахисний крем із SPF не менше 50 на відкриті ділянки. Щоб дізнатися, як безпечно використовувати пристрій Lumea, ознайомтеся із вказівками в розділі "Використання Lumea до та після прийому сонячних ванн і засмаги".
- Не використовуйте пристрій Lumea принаймні 2 тижні після використання засобів для автозасмаги (кремів, спреїв або капсул). Для шкіри, обробленої такими засобами, збільшується ризик опіків або зміни пігментації. Щоб дізнатися, як безпечно використовувати пристрій Lumea, ознайомтеся із вказівками в розділі "Використання Lumea до та після прийому сонячних ванн і засмаги".
- Якщо з часу останньої обробки колір шкіри змінився, рекомендуємо спочатку перевірити реакцію шкіри та зачекати 24 години до наступного сеансу. Якщо після цього періоду шкірна реакція все ще виникає, виберіть нижчу інтенсивність або припиніть користуватися пристроєм, якщо вже використовуєте його на найнижчій інтенсивності (Ⓜ).
- Завжди перевіряйте пристрій перед використанням. Щоб уникнути неправильної експлуатації, забезпечте чистоту віконця датчика кольору шкіри під час застосування пристрою (див. «D Очищення та зберігання пристрою після процедури»).
- Під час використання віконце для випромінювання світла та внутрішні частини насадки можуть сильно нагріватися (> 210 °C). Не торкайтеся віконця для випромінювання та внутрішніх частин насадки, доки вони не охолонуть.
- Цей пристрій оснащено знімним адаптером. Використовуйте лише оригінальний адаптер, що постачається з цим пристроєм. Довідковий номер (S036Nx2400150) вказано на пристрої. У цьому номері «x» позначає тип штекера для вашої країни.
- Дотримуйтесь рекомендованого графіку застосування. Збільшення частоти виконання процедури, особливо в початковій фазі, може підвищити ризик виникнення шкірних реакцій.

## Як працює IPL

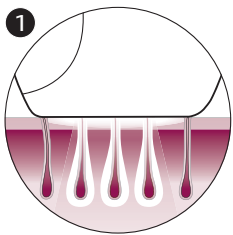

За технологією інтенсивного імпульсного світла (Intense Pulsed Light) шкіра обробляється делікатними імпульсами світла, які поглинаються коренями волосся. Що світліша шкіра та що темніше волосся, то краще поглинаються імпульси світла.

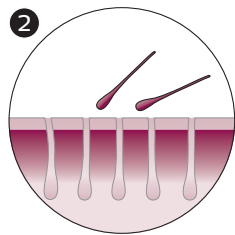

Імпульси світла стимулюють перехід волосяних фолікул у фазу спокою. Внаслідок цього волосся випадає, а його ріст сповільнюється.

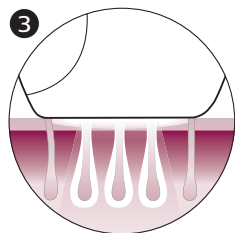

Цикл росту волосся складається з кількох фаз. Технологія IPL ефективна лише у фазі росту волосся. Однак не все волосся перебуває у фазі росту одночасно. Ми рекомендуємо після початкової фази (4 застосування з інтервалом у 2 тижні) дотримуватися розкладу фази догляду (повторювати процедуру кожні 4 тижні), щоб обробляти все волосся у фазі росту.

Порада. Щоб ефективно видаляти волосся на тривалий час, рекомендуємо повторювати процедуру кожні 4 тижні.

## Колір волосся на тілі

Фотоепілятор Lumea неефективний на світлому, рудому, сивому та позбавленому пігменту волоссі, адже ці кольори поглинають недостатньо світла. Щоб перевірити, чи можна використовувати пристрій із вашим типом волосся на тілі, див. таблицю кольорів волосся на розвороті.

## Рекомендований графік застосування

### Початкова фаза

Щоб досягти ефективного видалення волосся, дотримуйтеся початкового графіку процедур.

#### Початковий графік застосування

Щоб забезпечити видалення всього волосся, перші 4 рази використовуйте фотоепілятор Lumea раз на 2 тижні.

- Виконуйте обробку в інтервалі від 3 днів до запланованої дати процедури до 3 днів після неї.
- Якщо обробку не виконано в інтервалі від 3 днів до запланованої дати процедури до 3 днів після неї, розпочніть початкову фазу обробки знову. Заплануйте 4 процедури, 1 процедура кожні 2 тижні.

Примітка. Якщо не розпочати початкову фазу обробки повторно, ефективність видалення волосся може знизитись.

Примітка. Заміна одного сеансу видалення волосся за допомогою інтенсивного імпульсного світла іншим методом (наприклад, восковою чи механічною епіляцією) не допоможе зменшити інтенсивність зростання волосся.

Між застосуваннями Lumea волосся можна видаляти у ваш звичайний спосіб (за винятком використання кремів для видалення волосся).



## Фаза догляду



Після початкової фази (4 застосування) рекомендуємо повторювати процедуру один раз на 4 тижні.

### Графік застосування у фазі догляду

Виконуйте процедуру кожні 4 тижні. Щоб досягти ефективного видалення волосся, виконайте 8 процедур. Це забезпечить найкращі результати та гладку шкіру протягом місяців.

- Рекомендовано виконувати обробку в інтервалі від 4 днів до запланованої дати процедури до 4 днів після неї.
- Результат може відрізнятись залежно від індивідуальних особливостей росту волосся й ділянки тіла.
- Якщо після фази догляду залишається необхідність продовжувати обробку (волосся починає відростати), рекомендуємо повторити початкову фазу.

Примітка. Частіше використання фотоепілятора не підвищує ефективність.

Порада. Складіть графік обробки у своєму щоденнику, щоб нагадувати собі про заплановані процедури.

## Очікувані результати

### Протягом початкової фази

- Після першого використання волосся випаде протягом 1–2 тижнів. Протягом перших тижнів після початкових процедур волосся може продовжувати рости. Це відбувається тому, що під час використання не все волосся перебувало у фазі росту.
- Після 2–3 використань ріст волосся має помітно зменшитися. Однак, щоб ефективно видалити все волосся, потрібно продовжувати обробку згідно з рекомендованим графіком.
- Після 4 застосувань зростання волосся на ділянках, які ви обробляєте фотоепілятором Lumea, має суттєво зменшитися. Густина волосся також має зменшитися.

### Під час фази догляду

- Повторюйте процедуру кожні 4 тижні, щоб забезпечити найкращий результат.

## Застосування фотоепілятора Lumea

### А Видалення волосся та очищення шкіри

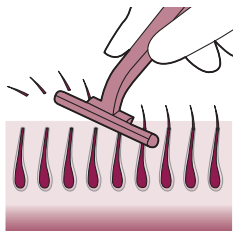

- Доки волосся все ще видно, видаляйте його перед кожною процедурою. Волосся можна поголити або видалити за допомогою епілятора чи воску. Обов'язково починайте процедуру перш, ніж на шкірі стане видно нове волосся. Після епіляції воском користуватися Lumea можна через 24 години.

Примітка. Якщо гоління, епіляція воском чи іншими засобами призводять до подразнення шкіри, рекомендуємо не використовувати пристрій, доки ці симптоми не зникнуть.

- Очистьте шкіру й повністю її висушіть. Перевірте, чи немає на пристрої залишків лосьйонів чи гелів.

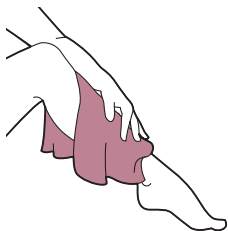

### В Випробування пристрою за 24 години до видалення волосся

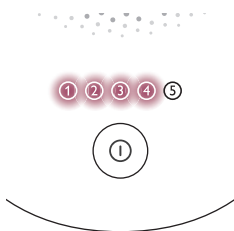

- Випробуйте пристрій на шкірі, щоб вибрати правильне налаштування світла, у таких випадках:

- На кожній новій ділянці тіла та/або з новою насадкою.
- Після прийому сонячних ванн або засмаги (див. «Використання епілятора Lumea перед прийманням сонячних ванн і засмаги та після них»).

- Для випробування пристрою на шкірі (див. «Насадки») виберіть належну насадку.

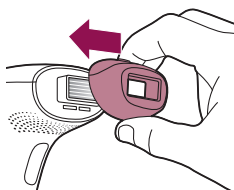

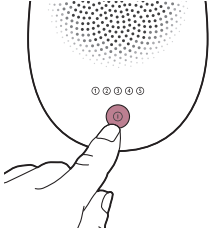

- 3 Щоб увімкнути фотоепілятор, натисніть кнопку ① «Увімк./Вимк.».
- 4 Виберіть ділянку шкіри для випробування.

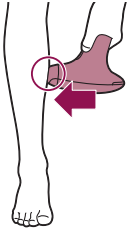

- 5 Сильно притисніть пристрій до шкіри та утримуйте його.

Вбудована система безпеки запобігає випадковій подачі імпульсів світла без повного контакту зі шкірою.



- 6 Про повний контакт зі шкірою свідчить те, що індикатор «ГОТОВИЙ до випромінювання» світиться білим.

- Якщо індикатор «ГОТОВИЙ до випромінювання» світиться оранжевим, ваша шкіра затемнена для обробки. Випробуйте фотоепілятор Lumea на світліших ділянках тіла.

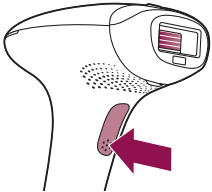

- 7 Випробуйте кожне налаштування інтенсивності на шкірі й виберіть найкомфортніше з них.

Якщо спалах спричиняє дискомфорт або біль, зменште інтенсивність. Якщо дискомфорт не зникає навіть при найнижчій інтенсивності (①), припиніть використовувати пристрій.

- Якщо індикатор «ГОТОВИЙ до випромінювання» світиться білим, натисніть кнопку спалаху на ручці, щоб почати обробку ділянки з налаштуванням ①.

Пристрій видасть м'який звук потрiскування. За подачі імпульсу світла ви маєте відчути тепло.

- ви побачите спалах світла •

Примітка. Налаштування інтенсивності світла можна переключати натисканням кнопки «Увімк./Вимк.» (див. «Вибір інтенсивності світла»).

- Перейдіть до наступної ділянки. Обробіть одну ділянку з налаштуванням ②

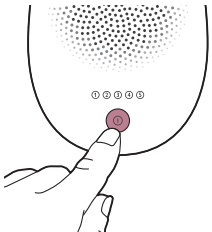

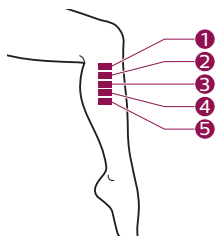

- Перейдіть до наступної ділянки. Обробіть одну ділянку з налаштуванням ③
- Перейдіть до наступної ділянки. Обробіть одну ділянку з налаштуванням ④
- Перейдіть до наступної ділянки. Обробіть одну ділянку з налаштуванням ⑤



24 hours

**8** Почекайте 24 години.

Примітка. Навіть якщо під час випробовування пристрою ви вибрали комфортні налаштування, протягом наступних 24 годин після використання на шкірі можуть з'явитися ознаки реакції.



**9** Перевірте шкіру на наявність реакцій, як-от почервоніння, подразнення чи висипання.

Якщо протягом 24 годин не було виявлено жодних шкірних реакцій, починайте процедуру з найвищими налаштуваннями інтенсивності, за яких вам комфортно.

Якщо за найвищих комфортних налаштувань інтенсивності виникають шкірні реакції, зменште інтенсивність до рівня, який не спричиняє їх.

Якщо ви не випробували нижчі налаштування інтенсивності, випробуйте пристрій на шкірі ще раз.

## С Процедура обробки

**ВАЖЛИВО!** Перш ніж почати процедуру, виконайте дії, описані в розділах А («Видалення волосся та очищення шкіри») і В («Випробування пристрою за 24 години до видалення волосся»).

**1** Під'єднайте адаптер живлення до пристрою та підключіть до мережі.

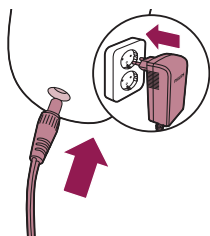



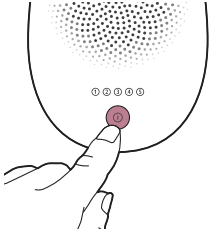

- 2 Щоб увімкнути фотоепілятор, натисніть кнопку ⑩ «Увімк./Вимк.».
- 3 Установіть налаштування, вибране після випробування пристрою на шкірі (розділ В, етап 9).

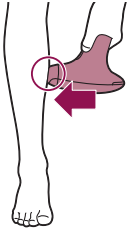

- 4 Сильно притисніть пристрій до шкіри та утримуйте його. Індикатор «ГОТОВИЙ до випромінювання» має світитися білим.

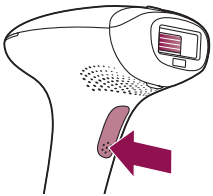

- 5 Натисніть кнопку спалаху для подачі імпульсу світла (спалаху) на шкіру. Спалах обробляє шкіру в заданій ділянці. Пристрій видасть м'який звук потріскування. За подачі імпульсу світла ви маєте відчуття тепло.

Інтервал між подачами імпульсів світла становить до 3,5 секунд. Імпульс світла можна подавати, коли індикатор «ГОТОВИЙ до випромінювання» знову засвітиться білим.

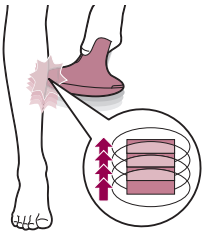

- 6 Перемістіть пристрій на суміжну ділянку шкіри й натисніть кнопку випромінювання ще раз. Поверхня насадки, яка контактує зі шкірою, трохи більша, ніж віконце для випромінювання світла. Не застосовуйте більше одного імпульсу на одній ділянці шкіри. Поверхня насадки має накладатися на частину попередньо обробленої ділянки, щоб забезпечити охоплення всієї оброблюваної поверхні шкіри. Однак багаторазова обробка однієї ділянки не підвищує ефективність.
- 7 Продовжуйте, доки ділянку не буде оброблено повністю. Існує два режими обробки (див. «Режими подачі імпульсу світла: з відривом пристрою (Stamp & Flash) та без відриву (Slide & Flash)»).
- 8 Після закінчення процедури обробки вимкніть пристрій.
- 9 Видаляйте волосся перед кожною наступною процедурою, доки його видно.

## D Очищення та зберігання пристрою після процедури

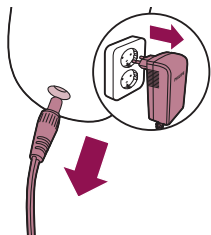

- 1 Від'єднайте пристрій від мережі.
- 2 Дайте пристрою охолонути.

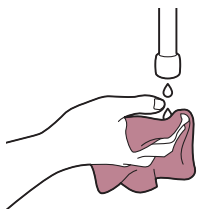

- 3 Змочіть м'яку ганчірку, що входить до комплекту, кількома краплями води.

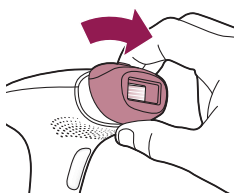

- 4 Зніміть насадку з пристрою.

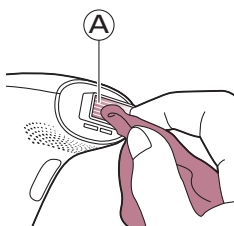

- 5 Очистьте віконце для випромінювання світла на пристрої (A).

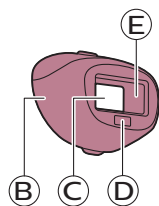

- 6 Очистьте всі поверхні насадки, зокрема металевий рефлектор (деталі B, C, D, E).
- 7 Дайте всім частинам висохнути.
- 8 Зберігайте пристрій у сухому та незапиленому місці.

# Докладніше про фотоепілятор Lumea

## Насадки

Задля отримання оптимальних результатів важливо використовувати належну насадку, призначену для конкретної оброблюваної ділянки тіла. Фотоепілятор Lumea призначено для обробки всього тіла й оснащено трьома насадками, розробленими для застосування на конкретних ділянках тіла.

**Примітка.** Якщо з'єднувач насадки забруднений, пристрій може не працювати або видавати помилку. Якщо це сталося, почистьте контакти насадки.

Щоб встановити насадку, просто притисніть її до віконця для випромінювання світла.

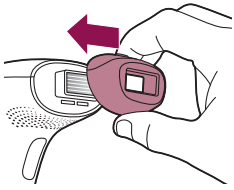

Щоб зняти насадку, потягніть її від віконця для випромінювання світла.

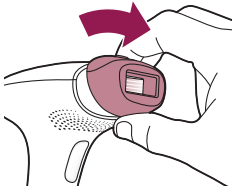

## Насадка для тіла

Насадка для тіла має найбільше віконце для випромінювання світла та форму, яка дає змогу ефективно охоплювати та обробляти всі ділянки, розташовані нижче шиї, особливо великі зони, такі як ноги, руки й живіт.

## Насадка для обличчя (SC1997, SC1998, SC1999)



Насадка для обличчя має додаткове вбудоване червоне фільтрувальне скло, що забезпечує точне й безпечне видалення волосся з підборіддя, бакенбардів і чутливої ділянки над верхньою губою. Цей пристрій призначено виключно для видалення небажаного волосся на ділянках тіла нижче вилиць. Під час застосування пристрою на ділянках, контур яких має гострі кути, таких як щелепна дуга й підборіддя, можуть виникнути труднощі зі встановленням повного контакту зі шкірою та подачею імпульсу світла.

**Порада.** Заведіть язик між верхньою губою й зубами або надуйте щоки, щоб полегшити обробку.

## Насадка для зони бікіні (SC1998, SC1999)

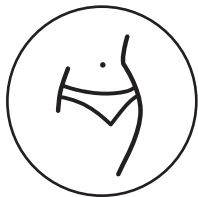

Насадку для зони бікіні розроблено спеціально для ефективної обробки цієї зони. Волосся в цій зоні міцніше й густіше за волосся на ногах.

## Сенсор кольору шкіри

Фотоепілятор Lumea обладнано вбудованим сенсором, який визначає колір шкіри перед кожною процедурою й час від часу протягом обробки.

Сенсор кольору шкіри запобігає обробці ділянок шкіри затемненого кольору. Якщо пристрій виявить шкіру, затемну для обробки за допомогою Lumea, індикатор «ГОТОВИЙ до випромінювання» почне блимати оранжевим. У такому разі пристрій не подаватиме імпульсів світла, навіть якщо натискати кнопку випромінювання. Пристрій автоматично вимкнеться. Це допомагає уникнути розвитку шкірних реакцій.

## Вибір інтенсивності світла

Фотоепілятор Lumea пропонує 5 різних рівнів інтенсивності світла, з яких ви завжди можете самостійно вибрати найкомфортніший.

- 1 Натисніть кнопку «Увімк./Вимк.» ①, щоб увімкнути пристрій і вибрати необхідну інтенсивність світла.
- 2 Щоб налаштувати інтенсивність світла, скористуйтеся кнопкою «Увімк./Вимк.», доки не буде вибрано потрібне налаштування.

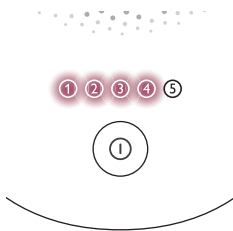

Чутливість шкіри є індивідуальною характеристикою, тому випробування пристрою на шкірі є найважливішим фактором для вибору налаштувань інтенсивності світла (див. «В Випробування пристрою за 24 години до видалення волосся»).

- 3 Процедура фотоепіляції з Lumea завжди має бути комфортною та безболісною. Якщо Ви відчуваєте дискомфорт, інтенсивність світла слід знизити.

Примітка. Якщо ваша шкіра затемнена (її колір позначено символом ✘ у таблиці "Відповідні кольори шкіри" на початку посібника користувача), пристрій автоматично вимикається, щоб запобігти появі шкірних реакцій. У такому разі індикатор «ГОТОВИЙ до випромінювання» швидко блимає оранжевим.

- 4 Якщо ви перейшли на нову ділянку шкіри, приймали сонячні ванни або засмагали (див. «Використання епілятора Lumea перед прийманням сонячних ванн і засмаги та після них»), випробуйте пристрій на шкірі, щоб визначити комфортний рівень інтенсивності світла. Щоб знову скористатися функцією індикації налаштування, увімкніть пристрій.

Примітка. Випробуйте пристрій на шкірі, перш ніж видаляти волосся на іншій ділянці тіла, або якщо відтінок вашої шкіри змінився. Визначайте потрібну інтенсивність світла для кожної ділянки тіла окремо.

## Режими подачі імпульсу світла: з відривом пристроєм (Stamp & Flash) та без відриву (Slide & Flash)

Фотоепілятор Philips Lumea має два режими подачі імпульсу світла, щоб зручно видаляти волосся з різних ділянок тіла.

- Режим подачі імпульсу світла з відривом пристроєм від шкіри ідеально підходить для малих ділянок і вигинів, наприклад колін або пахв. Просто натисніть і відпустіть кнопку випромінювання, щоб подати одиничний імпульс світла.

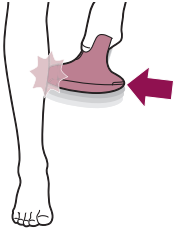

- Режим подачі імпульсу світла без відриву пристроєм (Slide & Flash) зручний для обробки більших ділянок тіла, наприклад ніг. Утримуйте натисненою кнопку випромінювання, коли пересуваєте пристрій по шкірі, щоб подавати кілька імпульсів поспіль.

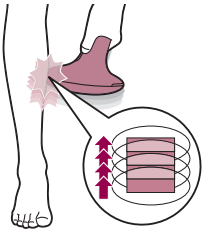

## Використання епілятора Lumea перед прийманням сонячних ванн і засмаги та після них

### Засмага на сонці або в солярії

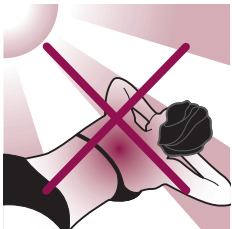

Засмага під сонцем або в солярії впливає на чутливість і колір вашої шкіри. Тому дуже важливо дотримуватися наведених нижче порад.

- Під час використання епілятора Lumea необхідно захищати шкіру від сонячного світла. Під час періоду застосування інтенсивного імпульсного світла (особливо в перші 48 годин після процедури) носіть закритий одяг і наносьте сонцезахисний крем із SPF не менше 50 на відкриті ділянки шкіри.
- Не починайте або не продовжуйте використання пристрою Lumea принаймні 4 тижні після засмаги під сонцем або в солярії.
- Не використовуйте фотоепілятор Lumea на ділянках тіла, що обгоріли на сонці.

## Використання кремів, спреїв або капсул для засмаги

Якщо ви користувалися засобами для автозасмаги (кремами, спреями або капсулами), почекайте щонайменше 2 тижні, перш ніж використовувати пристрій. Якщо ви використовуєте епілятор Lumea вперше або після паузи, випробуйте його на шкірі (див. «В Випробування пристрою за 24 години до видалення волосся»).

## У дорогу з фотоепілятором

Якщо ви плануєте взяти пристрій у подорож, дізнайтеся в авіаперевізника, чи можна перевозити пристрій у літаку та/або користуватися ним на борту літака.

## Після використання

### Подальший догляд

Після закінчення процедури ділянку можна обробляти лосьйоном, кремом, дезодорантом та іншими зволожуючими засобами або косметикою.



**Обережно! Якщо після видалення волосся на шкірі з'явилося подразнення або почервоніння, зачекайте доки воно зникне, і лише потім наносьте будь-які засоби. Якщо подразнення з'явилося після того, як ви нанесли ці засоби, змийте їх водою. Якщо шкірні реакції залишаються, припиніть користування пристроєм і порадьтеся з лікарем.**

## Звичайні шкірні реакції

Шкіра може трохи почервоніти та/або може виникнути відчуття поколювання чи тепла. Ця реакція швидко минає.

Гоління або поєднання гоління з обробкою світлом одразу після нього можуть спричинити сухість шкіри та свербіння. Оброблену ділянку можна охолодити, приклавши до неї пакет із льодом або вологу махрову серветку. Якщо сухість не минає, можна скористатися неароматизованим зволожуючим засобом.

## Нечасті побічні ефекти

- Опіки, надмірне почервоніння (наприклад, навколо фолікулів) або пухлини трапляються рідко. Вони з'являються, якщо рівень інтенсивності світла не підходить для кольору вашої шкіри. Якщо ці симптоми не зникають протягом трьох днів, радимо звернутися до лікаря. Почекайте з наступною процедурою, доки подразнення на шкірі повністю не зникне, і наступного разу встановіть нижчу інтенсивність світла.
- Зміна кольору шкіри трапляється дуже рідко. Оброблена ділянка шкіри може потемніти (гіперпігментація) або посвітліти (гіпопігментація). Це відбувається, якщо рівень інтенсивності світла зависокий для кольору вашої шкіри. Якщо ці симптоми не зникають протягом двох тижнів, радимо звернутися до лікаря. Не обробляйте уражені ділянки, доки симптоми не зникнуть і шкіра не набуде звичного кольору.

- Інфікування шкіри трапляється дуже нечасто. Зазвичай воно спричинене (мікро-) ранами, опіками, подразненнями тощо.
- Перегрів шкіри (чітка коричнева пігментація, яка зазвичай з'являється на темній шкірі й не супроводжується сухістю) трапляється дуже нечасто. Якщо ці симптоми не зникають протягом 1 тижня, радимо звернутися до лікаря. Почекайте з наступною процедурою, доки подразнення на шкірі повністю не зникне, і наступного разу встановіть нижчу інтенсивність світла.
- Пухирі у вигляді маленьких пузирів на поверхні шкіри. трапляється дуже рідко. Якщо ці симптоми не зникають протягом місяця або шкіра інфікована, радимо звернутися до лікаря. Почекайте з наступною процедурою, доки подразнення на шкірі повністю не зникне, і наступного разу встановіть нижчу інтенсивність світла.
- Рубці часто є побічним ефектом від опіків. Можуть залишатися до місяця.
- Фолікуліт (набряк навколо волосяного фолікула з утворенням пустули) трапляється дуже рідко. Це відбувається внаслідок потрапляння бактерій в уражену шкіру. Якщо виникли такі симптоми, радимо звернутися до лікаря. Зазвичай фолікуліт лікується маззю з антибіотиком.
- Біль може виникати під час або після видалення волосся, якщо ви: використовуєте пристрій на непоголеній шкірі, встановили надто високий для свого кольору шкіри рівень інтенсивності світла, кілька разів обробили одну ділянку, використовували пристрій на відкритих ранах, запалених та інфікованих ділянках, татуюваннях, опіках тощо.

## Усунення несправностей

### Проблема

### Можлива причина

### Рішення

Пристрій або адаптер нагрівається під час використання.

Під час використання пристрій і адаптер нагріваються (але не стають загарячими на дотик). Це нормально.

Використовуйте пристрій у прохолоднішому приміщенні або дайте йому охолонути, перш ніж продовжити обробку.

Вентилятор не працює.

Перевірте, чи правильно під'єднана насадка. Якщо потрібно, почистьте з'єднувачі на насадці. Якщо насадка правильно під'єднана, і пристрій може видавати імпульси світла, зверніться до Центру обслуговування клієнтів у своїй країні, дилера або сервісного центру Philips.

Вентиляційні отвори заблоковані руками або рушником.

Переконайтеся, що вентиляційні отвори не заблоковані.

**Проблема****Можлива причина****Рішення**

Після прикладання пристрою до шкіри, імпульс світла не подається. Індикатор «ГОТОВИЙ до випромінювання» блимає оранжевим.

Ви маєте занадто темний колір шкіри на ділянці, що обробляється.

Використовуйте Lumea на ділянках зі світлішою шкірою.

Індикатор «ГОТОВИЙ до випромінювання» блимає оранжевим, 5 індикаторів інтенсивності також блимають.

Пристрій необхідно перезапустити.

Від'єднайте пристрій від електромережі та дайте йому охолонути протягом приблизно 30 хвилин. Після цього пристрій має нормально працювати. Якщо проблема не зникла, зверніться до Центру обслуговування клієнтів у своїй країні.

Індикатор «ГОТОВИЙ до випромінювання» не світиться білим.

Пристрій неповністю торкається шкіри.

Прикладіть пристрій до шкіри під кутом 90° так, щоб вбудована система безпеки торкалася шкіри.

Пристрій видає дивний запах.

Віконце для випромінювання світла або датчик кольору шкіри брудні.

Обережно почистьте віконце для випромінювання світла та датчик кольору шкіри.

Ви недостатньо ретельно видалили волосся з ділянки, що обробляється. Цей запах може спричиняти волосся, що спалахує.

Підготуйте шкіру перед використанням фотоепілятора Lumea.

Пристрій не видає імпульси світла, вентилятор не включається та всі 5 індикаторів рівня інтенсивності світла блимають.

Неправильно під'єднано насадку.

Приєднайте насадку до кінця. Якщо потрібно, почистьте електронні контакти насадки.



Проблема	Можлива причина	Рішення
Під час видалення волосся шкіра чутливіша, ніж зазвичай. Я відчуваю дискомфорт під час користування пристроєм.	Вибрано надто високий рівень інтенсивності світла.	Перевірте, чи вибрано комфортну інтенсивність світла. Якщо потрібно, встановіть нижчу інтенсивність.
	Ви не видалили волосся з ділянок, що обробляються.	Підготуйте шкіру перед використанням фотоепілятора Lumea.
	Пошкоджено УФ-фільтр віконця для випромінювання світла.	Якщо УФ-фільтр віконця для випромінювання світла пошкоджено, не використовуйте пристрій. Зверніться до місцевого центру обслуговування клієнтів, дилера або сервісного центру Philips.
Ви видаляли волосся на ділянках, для яких цей пристрій не призначений.		<p>У жодному разі не використовуйте пристрій, якщо шкіра подразнена (має почервоніння або подряпини), ви обгоріли на сонці, засмагали або застосовували засоби для автозасмаги.</p> <p>У жодному разі не використовуйте пристрій, якщо ви страждаєте на інфекційні захворювання, екзему, маєте опіки, запалені фолікули, відкриті рани, подряпини, простий (шкірний) герпес, поранення, ураження шкіри або гематоми (синці) на ділянках, які потрібно обробити.</p> <p>У жодному разі не використовуйте пристрій на поданих нижче ділянках: на родимих плямах, веснянках, збільшених венах, потемнілих пігментованих ділянках шкіри, шрамах, аномаліях на шкірі без консультації лікаря. Ніколи не використовуйте пристрій на бородавках, татуюваннях або ділянках із перманентним макіяжем, навколо очей, на бровах і біля брів, на губах, промежині, ділянці волосся на голові, сосках, ареолах, малих статевих губах, піхві, анусі а також всередині ніздів і вух. Чоловікам заборонено використовувати цей пристрій на обличчі та шиї (зокрема в зоні росту бороди й бакенбардів), а також в усій зоні геніталій. Це може призвести до опіку чи зміни кольору шкіри й ускладнити виявлення хвороб, пов'язаних зі шкірою.</p>
Дискомфорт під час обробки не зникає навіть при найнижчому рівні інтенсивності (Ⓢ).		Пристрій Lumea не підходить для вашої шкіри. Зверніться до місцевого центру обслуговування клієнтів, дилера або сервісного центру Philips.

Проблема	Можлива причина	Рішення
Насадка не має скляного віконця.	Це нормально.	Жодних заходів вживати не потрібно. Насадка для тіла не має скляного віконця. Червоним фільтрувальним склом оснащено тільки насадку для обличчя. Насадка для зони бікіні має прозоре скляне віконце.
Реакція на шкірі після процедури не зникає довше, ніж зазвичай.	Вибрано надто високий рівень інтенсивності світла.	Наступного разу виберіть нижчий рівень інтенсивності світла (див. «Вибір інтенсивності світла»).
Спалах заяскравий для моїх очей. Чи потрібно одягати захисні окуляри?	Ні. Світло фотоепілятора Philips Lumea безпечно для очей.	Розсіяне світло, яке випромінює пристрій, безпечно для очей. Використовуючи пристрій, не дивіться на спалахи. Під час використання не потрібно одягати захисні окуляри. Використовуйте пристрій у добре освітленій кімнаті, щоб спалах був менш яскравим для очей. Підтримуйте щільний контакт зі шкірою, щоб уникнути розсіяного світла.
Результати видалення волосся незадовільні.	Вибрано надто низький рівень інтенсивності світла.	Наступного разу виберіть вищий рівень інтенсивності світла.
	Ви не пройшлися по всій площі, на якій видаляєте волосся.	Поверхня насадки має накладатися на частину попередньо обробленої ділянки, щоб забезпечити охоплення всієї оброблюваної поверхні шкіри. Однак багаторазова обробка однієї ділянки не підвищує ефективність.
	Використання пристрою неефективне для вашого кольору волосся на тілі.	Якщо волосся дуже світле, сиве або руде, фотоепілятор не забезпечить бажаного ефекту.
	Ви не використовуєте пристрій із рекомендованою частотою.	Щоб успішно видалити волосся, рекомендуємо дотримуватися графіка застосування пристрою. Можна скоротити інтервал між процедурами, але не обробляйте ділянки більше одного разу на 2 тижні.
	Ваше волосся може реагувати на застосування інтенсивного імпульсного світла повільніше.	Продовжуйте користуватися пристроєм протягом щонайменше 6 місяців, оскільки протягом цього часу ріст волосся може поступово уповільнюватися.

## Гарантія та підтримка

Якщо вам необхідна інформація чи підтримка, відвідайте веб-сайт [www.philips.com/support](http://www.philips.com/support) або прочитайте гарантійний талон.

## Утилізація



- Цей символ означає, що поточний виріб не підлягає утилізації зі звичайними побутовими відходами (згідно з директивою ЄС 2012/19/EU).
- Дотримуйтеся правил роздільного збору електричних і електронних пристроїв у Вашій країні. Належна утилізація допоможе запобігти негативному впливу на навколишнє середовище та здоров'я людей.

## Технічні характеристики

Умови транспортування та зберігання	Фотоепілятор Lumea залишається придатним до експлуатації ШЛЯХОМ ЗВИЧАЙНОГО ВИКОРИСТАННЯ в діапазоні зазначених технічних характеристик після транспортування або зберігання за таких умов навколишнього середовища: при температурі від -25 °С до 70 °С за відносної вологості до 90 % (без утворення конденсату) і в діапазоні атмосферного тиску від 700 гПа до 1060 гПа
Умови експлуатації	Фотоепілятор Lumea відповідає зазначеним технічним характеристикам за експлуатації ШЛЯХОМ ЗВИЧАЙНОГО ВИКОРИСТАННЯ й таких умов навколишнього середовища: при температурі від 5 °С до 35 °С за відносної вологості до 90 % (без утворення конденсату) і в діапазоні атмосферного тиску від 700 гПа до 1060 гПа
Довжина хвиль	530–1400 нм
Тривалість імпульсу	< 1,5 мілісекунд
Частота повторення імпульсів	1–3,5 секунд (залежно від налаштувань)
Інтенсивність світла	Насадка для тіла: 2,5–5,0 Дж/см <sup>2</sup> Насадка для зони бікіні: 2,5–5,0 Дж/см <sup>2</sup> Насадка для обличчя: 2,5–4,5 Дж/см <sup>2</sup>
Вхідна потужність адаптера	100–240 В ~ 50/60 Гц, 1,0 А
Вихідна потужність адаптера	24,0 В === 1,5 А, 36,0 Вт
Ефективність за середньої активності	≥ 87,4 %
Ефективність за невисокого навантаження (10 %)	≥ 80,87 %
Споживання пристроєм енергії в холостому режимі	<0,1 Вт

Номер артикула  
адаптера

Довідковий номер (S036Nx2400150) вказано на пристрої. Літера «х» позначає тип штекера. Доступні типи: А, В, С, D, К, S, Т, U або V.

## Електромагнітна сумісність — інформація про відповідність

Цей пристрій відповідає всім чинним стандартам і правовим нормам, що стосуються впливу електромагнітних полів.

## Пояснення символів

Попереджувальні знаки й символи необхідні для забезпечення безпечного та правильного використання виробу, а також для захисту вас і оточуючих від травм. Нижче наведено значення попереджувальних знаків і символів на етикетці й у посібнику користувача.



Цей символ позначає виробника пристрою: Philips Consumer Lifestyle B.V., Tussendiepen 4, 9206 AD Drachten, The Netherlands (Нідерланди).



Цей символ означає, що перш ніж використовувати пристрій, слід прочитати цей посібник користувача. Зберігайте цей посібник користувача для майбутньої довідки.



Цей символ означає, що користувач має переглянути у вказівках із використання важливу інформацію з безпеки, як-от застереження, які з різних причин можуть не міститися безпосередньо на пристрої.



Цей символ означає, що користувач має переглянути у вказівках із використання важливу інформацію з безпеки, як-от протипоказання та попередження, які з різних причин можуть не міститися безпосередньо на пристрої.



Цей символ позначає серійний номер пристрою.



Цей символ позначає номер пристрою за каталогом.



Цей символ позначає, що обладнання відповідає вимогам безпеки для класу II.



Цей символ позначає, що обладнання працює тільки від джерела постійного струму.



Цей символ позначає, що обладнання працює тільки від джерела змінного струму.



Цей символ позначає, що пристрій не можна використовувати навколо очей і на бровах або біля них.



Цей символ означає: Не використовуйте пристрій у ванні, душі чи іншому заповненому водою резервуарі.



Цей символ позначає, що конструкція адаптера передбачає стійкість до короткого замикання.



Цей символ позначає, що адаптер є імпульсним стабілізатором напруги.



Пристрої, позначені цим символом, призначено для використання у приміщенні.



Цей символ позначає максимальну температуру навколишнього середовища, за якої адаптер може працювати безперервно за звичайних умов використання.



Цей символ указує, що пристрій призначений для використання на висоті не більше 3000 м над рівнем моря.



Цей символ переробки відходів використовується для ідентифікації матеріалу, з якого виготовлено виріб, що полегшує сортування для переробки відходів чи іншої повторної переробки. Символ може містити цифри та/або скорочення.



Цей символ позначає перемикач або положення перемикача, за допомогою якого вмикається частина обладнання для приведення пристрою в режим очікування, а також для позначення елемента керування, який дає змогу перевести пристрій у режим низького енергоспоживання або вказує на роботу в такому режимі.

**IP20**

Цей символ указує, що пристрій захищено від потрапляння твердих сторонніх часток розміром  $\geq 12,5$  мм, але не захищено від потрапляння води.

**IP30**

Цей символ указує, що пристрій захищено від потрапляння твердих сторонніх часток розміром  $\geq 2,5$  мм, але не захищено від потрапляння води.



Цей символ позначає рівень енергоефективності.



Цей символ позначає полярність роз'єму постійного струму (мала вилка).



Цей символ позначає, що адаптер не можна використовувати, якщо контакти штекера пошкоджені.



Цей символ позначає, що виріб підлягає вторинній переробці, проте не означає, що виріб було виготовлено з вторинної сировини або що він буде прийнятий на переробку всіма системами збору вторинної сировини.



Цей символ позначає необхідність утилізації виробу відповідно до Директиви щодо відпрацьованого електричного й електронного обладнання (Директива WEEE). Електричні пристрої не підлягають утилізації зі звичайними побутовими відходами. Підлягає вторинній переробці за наявності центра переробки відходів у вашій місцевості. Проконсультуйтеся щодо переробки з місцевим підприємством із переробки відходів або із продавцем виробу (див. розділ «Переробка відходів»).



Вироби, позначені цим символом, відповідають застосовним директивам ЄС щодо охорони здоров'я, безпеки, а також охорони навколишнього середовища.

---



Логотипом FSC (Лісова опікунська рада) позначаються пристрої, виробники яких відповідально ставляться до захисту навколишнього середовища, а також зважають на соціальну користь і економічну доцільність.

---



Вироби, позначені цим символом, відповідають застосовним вимогам із безпеки та електромагнітної сумісності (EMC).

---

Компанія Philips встановлює строк служби на даний виріб – не менше 3 років.

